

Collier à vis

lourd, avec DÄMMGULAST® jaune, galvanisé à chaud

Applications

- Fixation de tubes lourds
- Pour le supportage des tubes dans la construction industrielle
- Pour une utilisation extérieure

Avantages

- Soudage périphérique haute résistance de l'écrou de raccordement
- Collier à vis avec section de fer plat plus importante
- Fermeture par boulons pour une plus grande résistance et sécurité

- Le recouvrement des arêtes par la garniture isophonique DÄMMGULAST® évite les risques de déplacement de celle-ci
- Garniture isophonique DÄMMGULAST® avec bande jaune, atténuation acoustique moyenne de 22 dB(A)
- Très bonne résistance à la corrosion



Informations Techniques



Diamètre	Filetage	Charge maximale admissible en suspension [N]
3/8"-83 mm	M10	4.200
3"-123 mm	M12	5.000
125 mm-6"	M12	6.700
180-315 mm	M16	7.500
12"-457 mm		11.000
20"		15.000

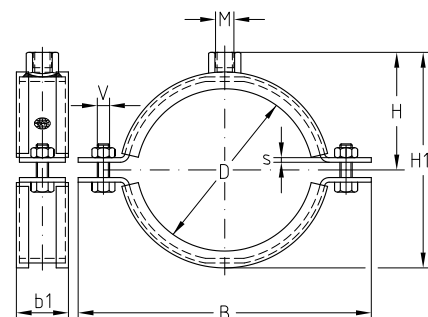

Filetage	Dimensions		Utilisable de ... à [mm]	Code article	Conditionnement	Unité	Dimensions [mm]					
	[pouces]	[mm]					B	b1	H1	H	s	V
M10	3/8"		14-19	170759	25	Pièce	76	30	46	30	3	M8
	1/2"		20-26	170760			85		54	34		
	3/4"		25-28	170761			90		58	36		
	1"		30-35	170762			94		63	39		
		38	36-39	170763			101		70	42		
	1 1/4"		40-43	170764			106		74	44		
	1 1/2"		48-54	170765			113		81	47		
	2"		57-64	170766			129		98	56		
		70	68-72	170767			137		105	59		
	2 1/2"		72-80	170768			148		110	62		
M12		83	82-86	170769	10		157	40	117	64	4	M10
	3"		88-92	170770			163		121	67		
		102	99-103	170771			174		135	75		
	4"		108-118	170772			188		149	82		
		123	120-124	170773			189		157	86		
		125	125-130	170774			208		164	90		
		133	133-141	170775			218		177	96		
	5"		138-144	170776			223		178	97		
		152	148-153	170777			233		188	102		
		160	159-168	170778			241		196	106		
6"		164-170	170779	248	205	110						
	180	178-182	170780	261	216	116						

⚠ Nous fabriquons également des colliers à vis sur-mesure correspondant à vos besoins pour tous types et diamètres de tubes.

ℹ Les colliers selon DIN 3567 sont repris dans le chapitre « Fixation lourde de tubes ».

Collier à vis

lourd, avec DÄMMGULAST® jaune, galvanisé à chaud

Filetage	Dimensions		Utilisable de ... à [mm]	Code article	Conditionne- ment	Unité	Dimensions [mm]						
	[pouces]	[mm]					B	b1	H1	H	s	V	
M12	8	190	186-192	170781	10	Pièce	272	40	226	121	4	M10	
		200	193-203	170782			285		236	126			
		212	208-214	170783			296		246	131			
		10	217-224	170784			308		258	137			
			225	222-228			170785		308	261			138
			250	244-254			170786		333	284			150
			267-277	170787			361		312	164			
		12	278-282	170788			366		316	166			
			303	299-306			170789		386	339			177
			315	313-318			170790		402	351			183
	20		320-326	170791	423	50	361	188	5	M12			
			326-332	170792	430						368	192	
			350	346-352	170793						450	388	202
			358	354-360	170794						455	393	204
			370	366-372	170795						470	407	211
			400	396-402	170796						500	438	227
			406	402-408	170797						506	443	229
		457	453-459	170798	558						495	255	
		503-510	170799	609	545						280		
		M16	5	125	125-130						170800	10	Pièce
133	133-141			170801	218	181	100						
6	138-144			170802	223	182	101						
	152			148-153	170803	233	192	106					
	160			159-168	170804	241	200	110					
	164-170			170805	248	209	114						
8	178-182			170806	261	220	120						
	186-192			170807	272	230	125						
	193-203			170808	285	240	130						
	208-214			170809	296	250	135						
	217-224		170810	308	262	141							
	222-228		170811	308	265	142							
	244-254		170812	333	288	154							
	267-277		170813	361	316	168							
	278-282		170814	366	320	170							
	299-306		170815	386	343	181							
12	313-318		170816	402	355	187							
	320-326		170817	423	50	365	192	5	M12				
	326-332		170818	430						372	196		
	346-352		170819	450						392	206		
	354-360		170820	455						397	208		
	366-372		170821	470						411	215		
	396-402		170822	500						442	231		
	402-408		170823	506						447	233		
	453-459		170824	558						499	259		
	503-510		170825	609						549	284		

 Nous fabriquons également des colliers à vis sur-mesure correspondant à vos besoins pour tous types et diamètres de tubes.

 Les colliers selon DIN 3567 sont repris dans le chapitre « Fixation lourde de tubes ».